

GAMMA ALIMENTATORI "WOLF SAFETY"

MODELLO ALIMENTAT.	UNITA' ALIMENTAZ.	USCITA ALIMENTAT.	DIMENS. ALIMENTAT.	PESO ALIMENTAT.
W-AL-1307	W-US2	13,7V- 0,8A 1 fuse	80x72x55 cont.plast.	0,4 Kg.
W-AL-1310	W-UA-1310	13,7V- 1,0A 1 fuse	125 x 95 x 90 (h)	0,9 Kg.
W-AL-1320C	W-UA-1320 W-UB-1320	13,7V- 2,1A 2 fuse	143 x 110 x 70 (h)	1,3 Kg.
W-AL-1340C	W-UA-1340 W-UB-1340 W-UC-1340	13,7V- 3,6A 3 fuse	143 x 110 x 75 (h)	1,8 Kg.
W-AL-1370C	W-UB-1370 W-UC-1370	13,7V- 6,9A 5 fuse	210 x 110 x 108 (h)	2,6 Kg.
W-AL-2720C	W-UA-2720 W-UB-2720	27,6V- 2,0A 2 fuse	143 x 110 x 75 (h)	1,8 Kg.
W-AL-2740C	W-UB-2740 W-UC-2740	27,6V- 3,4A 3 fuse	143 x 110 x 108 (h)	2,4 Kg.
W-AL-2770C	W-UB-2770 W-UC-2770	27,6V- 6,4A 5 fuse	210 x 110 x 108 (h)	3,5 Kg.



W-AL-2770C VERS: E-74

ALIMENTATORE SWITCHING 27V- / 6,4A

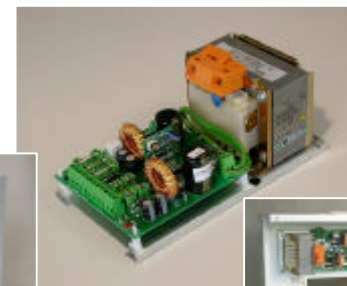

W-UC-2770

GAMMA BOX per UNITA' ALIMENTAZIONE "WOLF SAFETY"

TIPO UNITA'	ALIMENTAT. CONTENUTI 13V- 27V-	SCHEDA CONTROL. BATTERIA	SPAZIO PER BATTERIE	DIMENS. UNITA' L x H x P	PESO BOX UNITA'
US2	W-AL-1307 W-AL-1320C W-AL-1340C	nessuna	1 x 7,2Ah	190 x 230 x 80 mm.	1,2 Kg.
UA	W-AL-1310 W-AL-1320C W-AL-2720C W-AL-1340C	W-AC-BAT o W-EN54	1 x 18Ah 2 x 7,2Ah	320 x 230 x 115 mm.	2,2 Kg.
UB	W-AL-1320C W-AL-2720C W-AL-1340C W-AL-2740C W-AL-1370C W-AL-2770C	W-AC-BAT o W-EN54	2 x 18Ah	345 x 385 x 123 mm.	3,9 Kg.
UC	W-AL-1340C W-AL-2740C W-AL-1370C W-AL-2770C	W-AC-BAT o W-EN54	2 x 27Ah 1 x 70Ah	395 x 385 x 185 mm.	6,0 Kg.

ATTENZIONE : Se l'alimentatore è utilizzato in Unità Alimentazione conformi EN 54-4, non considerare la presente istruzione, ma attenersi esclusivamente alle istruzioni relative alla scheda W-EN54

CARATTERISTICHE

Alimentatore per la ricarica di batterie ermetiche al piombo, protetto al cortocircuito ed al sovraccarico.
 Tensione di alimentazione : 230V- +/-10% -15% 50Hz
 Assorbimento massimo : 1,6A
 Tensione nominale di uscita a 20°C : 27,6 V- Ripple in uscita < 40 mV
 Tensione minima e massima al carico : 20,2V- 31,0V-
 Corrente massima di uscita : 6,4 Amp.
 Temperatura di funzionamento : -5°C / +40°C
 Test Point per la misura in volt della corrente erogata



POSIZIONAMENTO ALIMENTATORE IN BOX METALLICO

Fissare l'alimentatore su staffa, con le 2 viti a corredo nel box, come indicato nelle foto



W-UB-2770
2 batterie 18Ah
in box medio



W-UC-2770
2 batterie 27Ah
in box grande

CONSIGLI PER IL DIMENSIONAMENTO CARICO / ALIMENTATORE / BATTERIA

capacità' batteria 24V-	2x7,2Ah-12v	2x18Ah-12v	2x27Ah-12v
corrente max erogata dall'alimentatore	6,4 amp.	6,4 amp	6,4 amp
corrente necessaria per garantire la ricarica della batteria secondo normativa EN54-4	0,5 amp.	1 amp.	1,5 amp.
corrente massima disponibile per il carico (*)	5,9 amp.	5,4 amp.	4,9 amp.
autonomia della batteria con carico massimo	1 ora	3 ore	5 ore

(*) Il consumo di qualsiasi scheda accessoria di controllo e allarme batteria deve essere computato nella corrente massima per il carico

W-AL-2770C ALIMENTATORE SWITCHING 27V- 6,4A

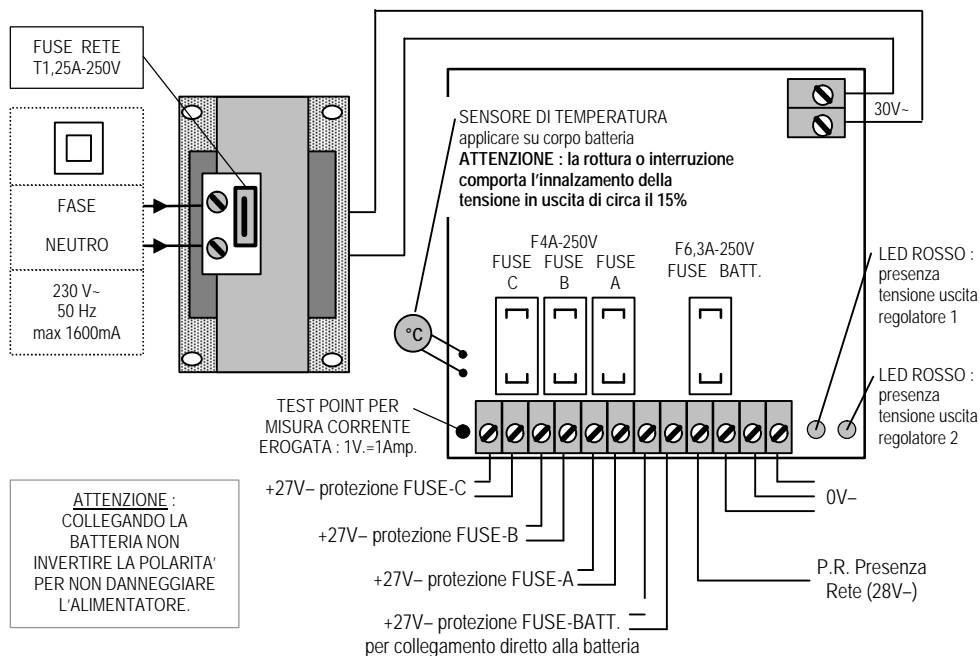

ATTENZIONE :
COLLEGANDO LA BATTERIA NON INVERTIRE LA POLARITA' PER NON DANNEGGIARE L'ALIMENTATORE.

Collegamento 230V- disporre nell'impianto elettrico un dispositivo di sezionamento magnetotermico e differenziale con opportune caratteristiche facilmente accessibile.

L'impianto deve rispondere ai requisiti legislativi riportati nella legge 46/90 e quindi rispondere a tutte le normative vigenti relative all'installazione di impianti elettrici (CEI 64/8).

Usare cavo in doppio isolamento con spessore minimo 0,4mm.

- 1) Spellare 3 cm. di cavo a 2 conduttori e dividere i 2 fili interni.
- 2) Inserire i 2 fili nella morsetteria sul trasformatore rispettando le posizioni di Fase e Neutro.
- 3) Serrare cavo 230V- tramite apposita fascetta fissata sul trasformatore.

- W-AL-2770 è predisposto per essere inserito nei contenitori metallici "WolfSafety".
- W-AL-2770 è venduto in esecuzione aperta, pertanto la classe di isolamento viene definita dal prodotto dove l'alimentatore verrà installato.
- Qualora W-AL-2770 non venga inserito in un involucro metallico collegato al circuito di protezione di terra, devono essere adottati tutti gli accorgimenti necessari per garantire un doppio isolamento fra parti pericolose e parti accessibili.

Il progetto è stato elaborato nell'ambito di un sistema di qualità aziendale che preveda una serie di regole per il progetto di tutti gli elementi dell'apparecchiatura di alimentazione; tutti i componenti dell'apparecchiatura di alimentazione siano stati selezionati per gli scopi previsti e che le loro caratteristiche siano assicurate quando le condizioni ambientali all'esterno dell'involucro siano quelle precisate per la classe 3K5 della IEC 721-3-3.

W-UC-2770 ALIMENTATORE 27V- 6,4A IN BOX GRANDE

Le Unità di Alimentazione sono composte da un contenitore con all'interno l'alimentatore e sul pannello una scheda con tamper antiapertura ed il controllo e la visualizzazione dei livelli di allarme di batteria con 3 led oltre al Presenza Rete e un relè per segnalazione remota di allarme.

W-UC-2770 : alimentatore in box con spazio per n.2 batterie da 27Ah.

Il materiale dell'involucro delle batterie deve essere almeno UL94-V2.

Visualizzazione dei led da sinistra :

led verde : presenza rete con tensione d'ingresso 28- (morsetto PR)

led giallo : segnale di pericolo per tensione inferiore a 22,0V- +/-3%

led verde : segnale di "ok" batteria

led rosso : segnale di pericolo per tensione superiore a 28,8V- +/-3%

il relè viene comandato per segnali di batteria fuori tolleranza (vedi led giallo e led rosso). Contatto relè' 28V- / 3amp.

Togliere il ponticello LK1 per il funzionamento a 27V-

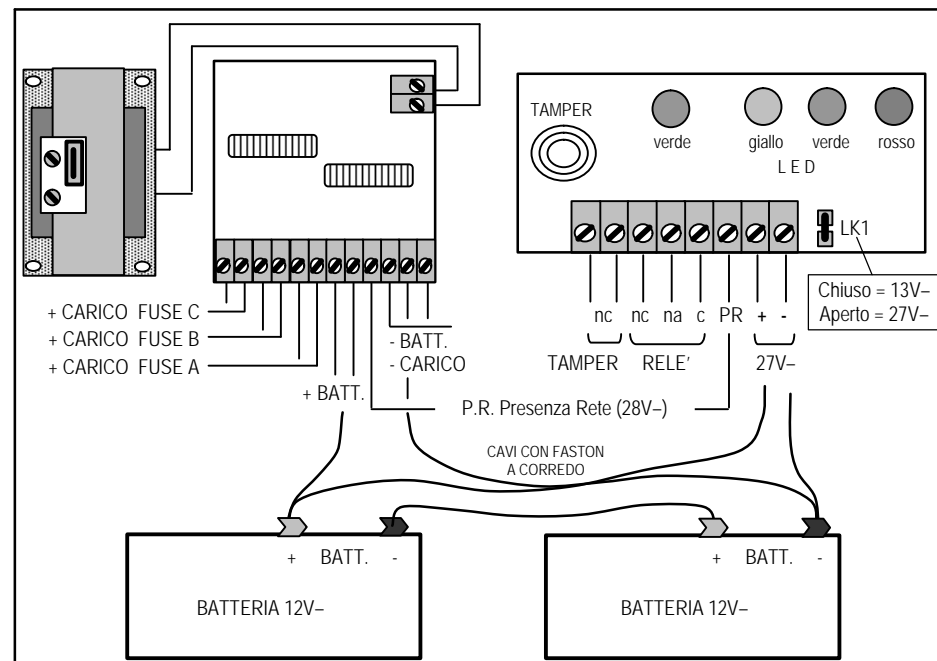

utilizzo con centrali rivelazione incendio

Nel caso di utilizzo del presente apparato in abbinamento con centrali di rivelazione incendio la conformità alle norme EN54 è subordinata ai seguenti punti:

- Tutte le segnalazioni obbligatorie di stato e di guasto devono essere previste rese disponibili in accordo alle norme EN54-4.
- La connessione delle batterie deve essere realizzata mediante un opportuno dispositivo di sezionamento che garantisca il funzionamento dell'alimentatore anche in caso di corto circuito delle batterie.